

GREI

Setningsledd

Arne Martinus Lindstad

Tekstlaboratoriet

Universitetet i Oslo

<http://www.hf.uio.no/tekstlab>



Hvorfor lære setningsanalyse?

- Økt forståelse for hvordan man bygger opp setninger i skriftlige arbeider («en setning må minst bestå av et subjekt pluss et verbal»)
- Innlæring av fremmedspråk (f.eks kasusbruk i tysk; nominativ for subjekt, akkusativ for direkte objekt, dativ for indirekte objekt)
- For å forstå noe om hvordan det menneskelige språket er oppbygd

Språkets hierarkiske natur

- V2
- Adverbialtilhørighet
- Pronomenbinding

V2-fenomenet: grammatikken kan ikke telle

- V2-fenomenet: verbet står på annen plass i setningen; men etter hva da?

- Ett ord?

Gutten spiste ikke fisk.

- To ord?

Flinke gutter spiser fisk.

- Tre ord?

Den snille gutten spiste fisk.

- Fire ord?

Den veldig snille gutten spiste fisk.

V2-fenomenet: grammatikken kan ikke telle

- V2-fenomenet: verbet står på annen plass i setningen; men etter hva da?
- Et subjekt?

At man spiser fisk er ikke et sunnhetstegn.

Å spise fisk er ikke et sunnhetstegn.

Han spiser fisk.

- Neida

Fisk spiser han ikke.

I går spiste han ikke fisk.

På jobben spiser han alltid fisk til lunsj.

V2-fenomenet: grammatikken kan ikke telle

- V2-fenomenet: verbet står på annen plass i setningen; men etter hva da?
- Et setningsledd!

At man spiser fisk er ikke et sunnhetstegn.

Derfor er fiskepising ikke et sunnhetstegn.

Han spiser fisk.

Den veldig snille gutten spiste fisk.

Aldri har jeg spist fisk til frokost.

Å spise havregrøt er bedre enn å spise fisk.

Adverbialtilhørighet

Dama intervjuet mannen med en stor mikrofon uten lue

- Hvor hører *med en stor mikrofon* til?
- Hvor hører *uten lue* til?
- Hva kan vi slutte om språkets hierarkiske natur ut i fra ulike tolkninger av denne setningen?

Analyse 1

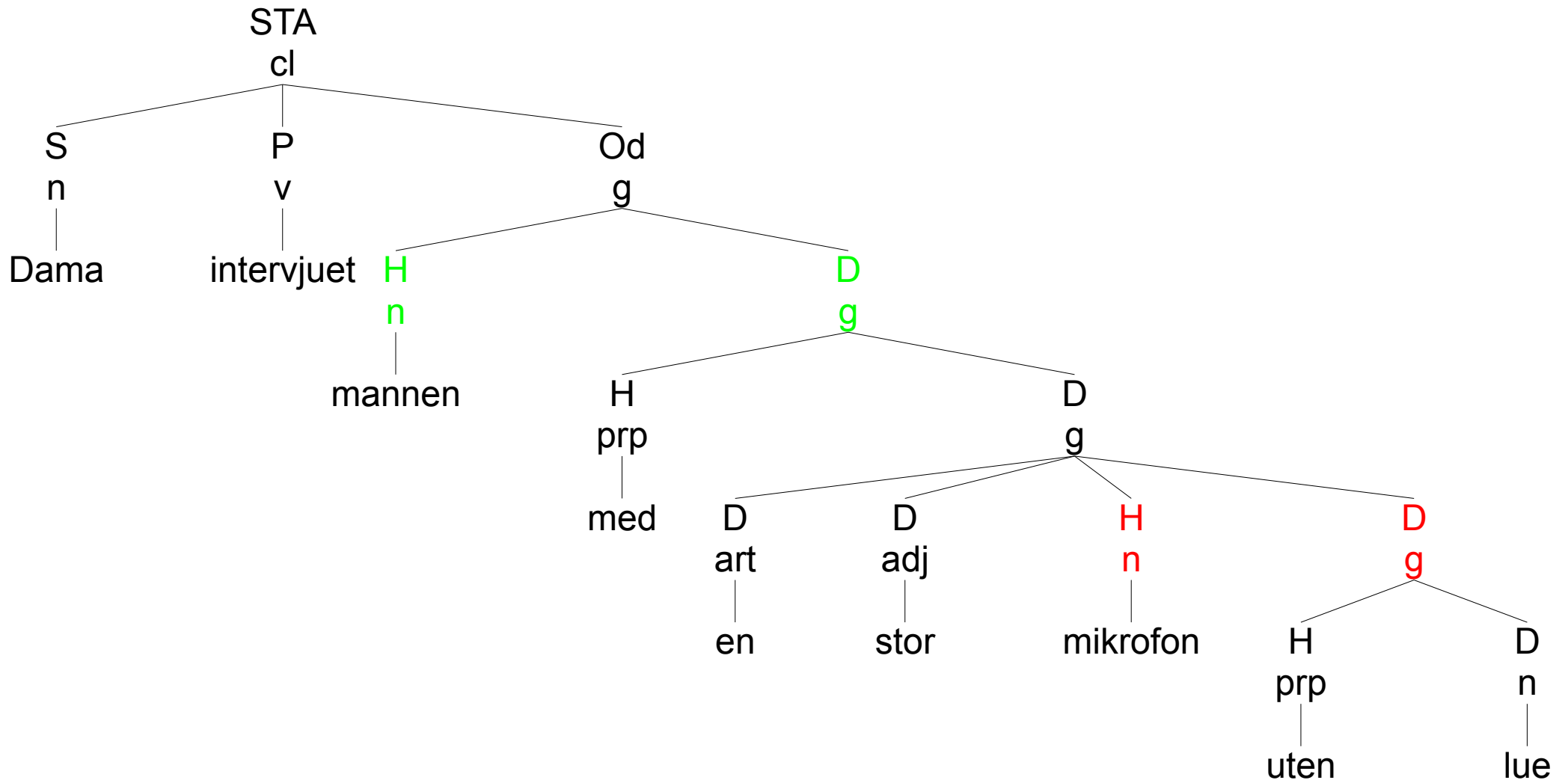

Analyse 2

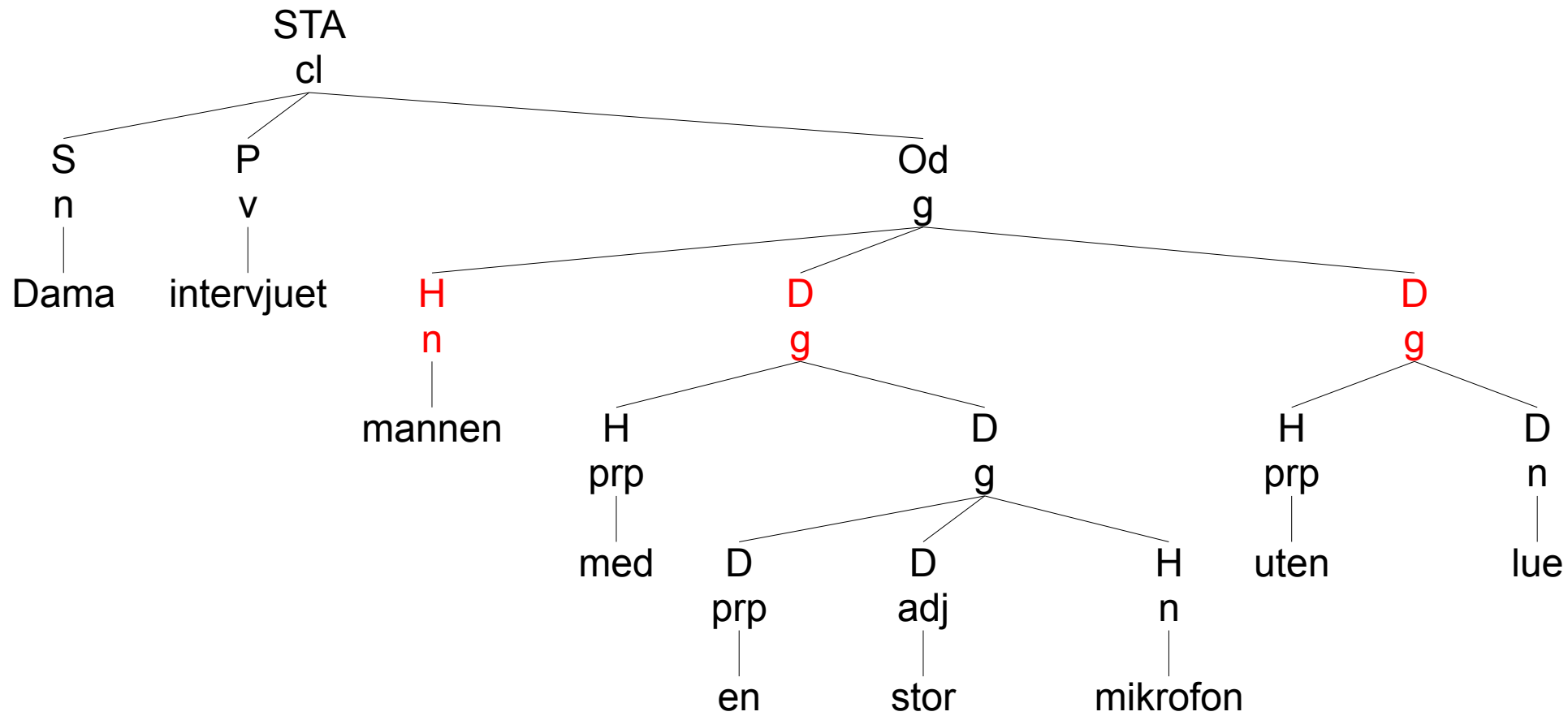

Analyse 3

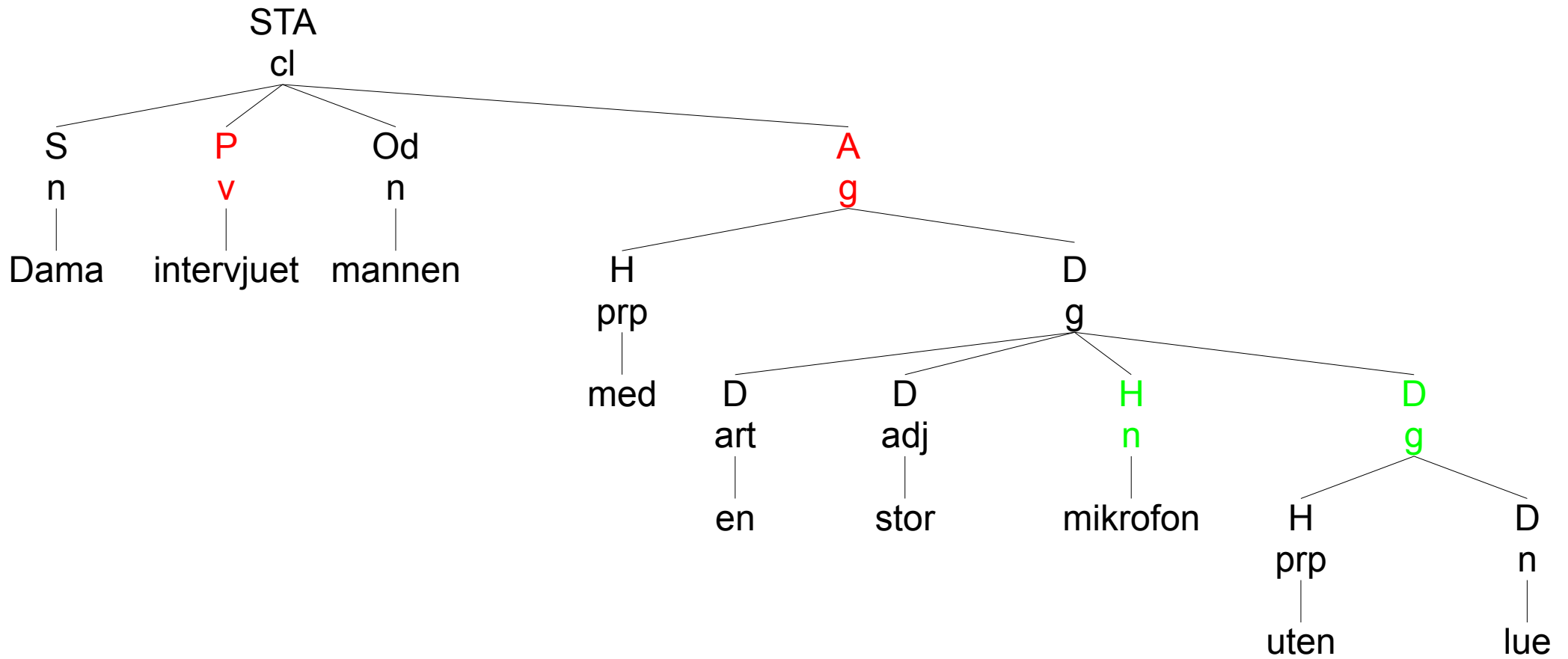

Analyse 4

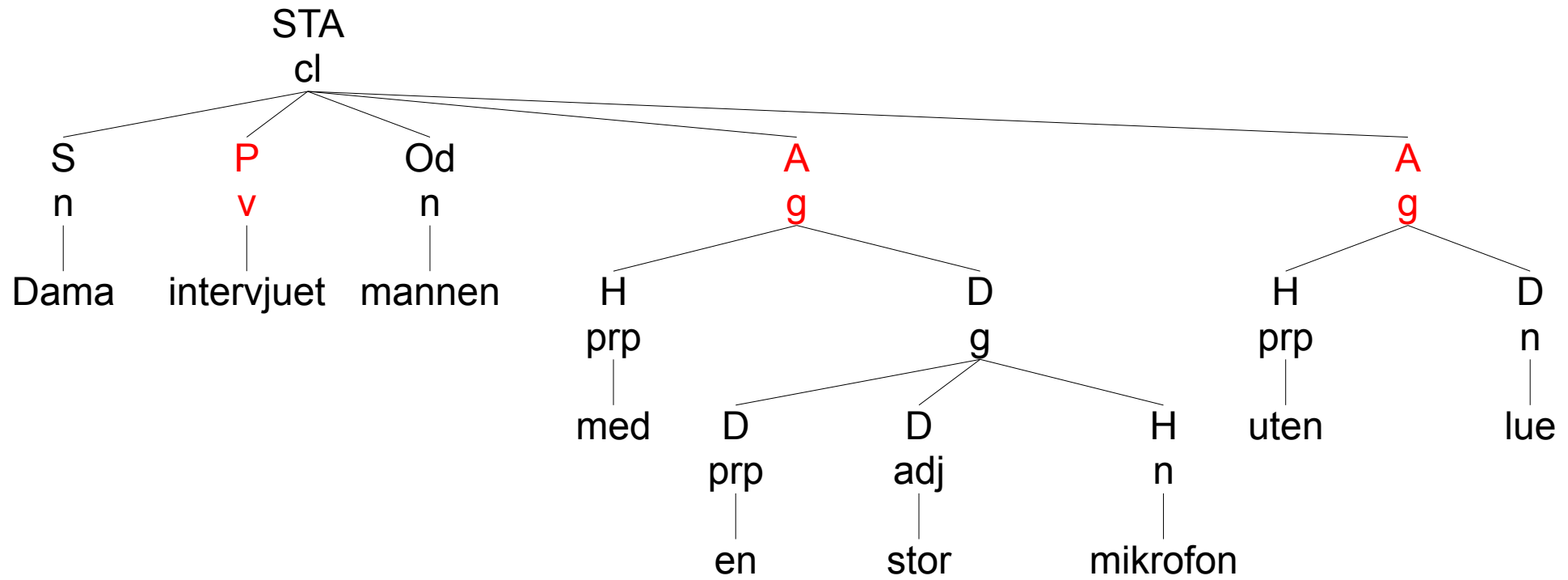

Analyse 5

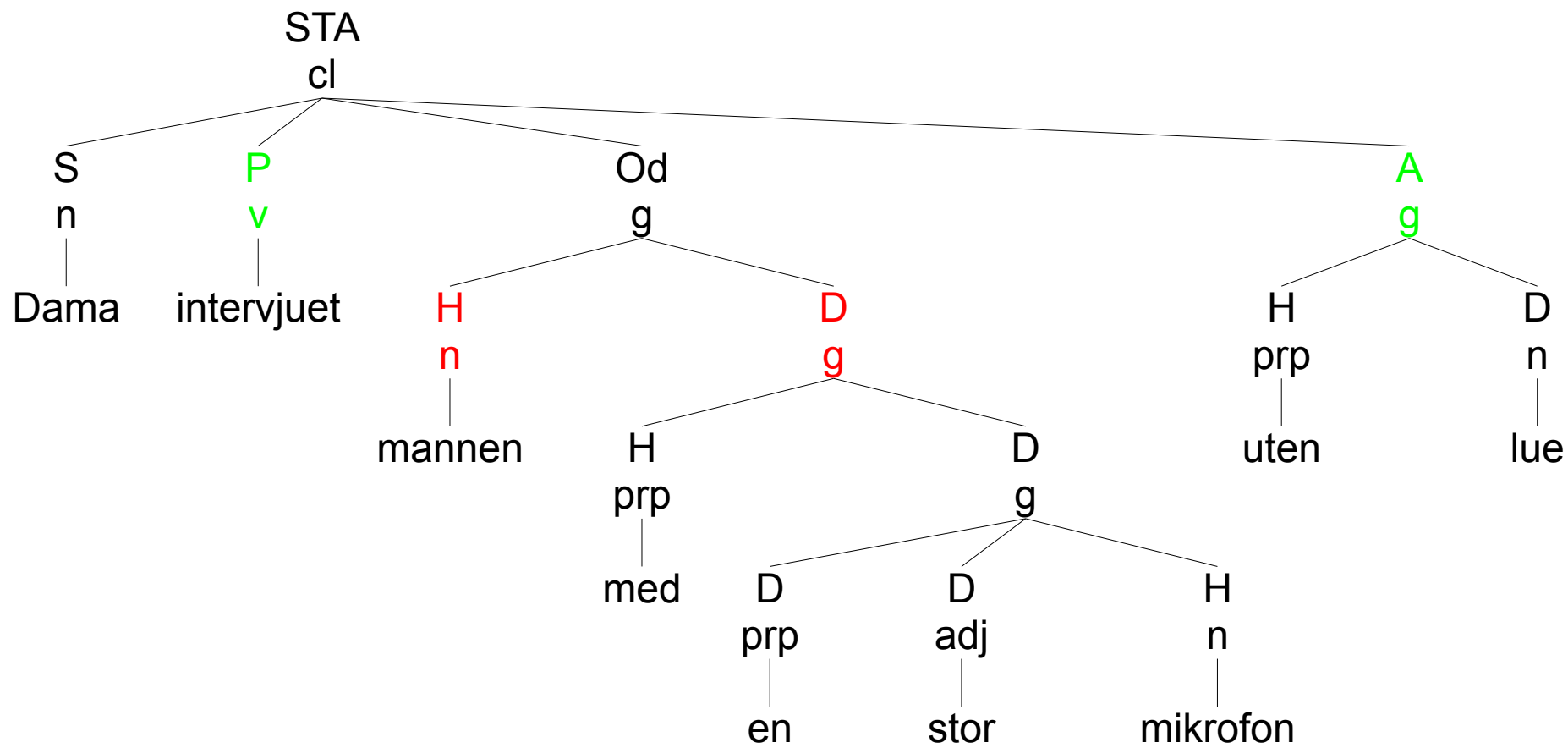

Adverbialtilhørighet: konklusjon

- Analyse 1: [S Dama] [P intervjuet] [Od mannen [med en stor mikrofon [uten lue]]]
- Analyse 2: [S Dama] [P intervjuet] [Od mannen [med en stor mikrofon] [uten lue]]
- Analyse 3: [S Dama] [P intervjuet] [Od mannen] [A med en stor mikrofon [uten lue]]
- Analyse 4: [S Dama] [P intervjuet] [Od mannen] [A med en stor mikrofon] [A uten lue]
- Analyse 5: [S Dama] [P intervjuet] [Od mannen [med en stor mikrofon]] [A uten lue]
- Ved ulike analyser kan vi vise at setninger er hierarkisk oppbygd.
- De ulike tolkningene gjenspeiles i ulike strukturelle analyser.

Pronomenbinding

- Viser at språket ikke bare grupperer lineært, men at grupperingen av ledd er hierarkisk

Petra leste i boka si om at mannen var snill.

Ulrikke leste for Petra i boka si.

Petras mann leste i boka si.

Mannen til Petra leste i boka si.

Petra med det lange håret og den snille mannen leste i boka si.

Pronomenbinding

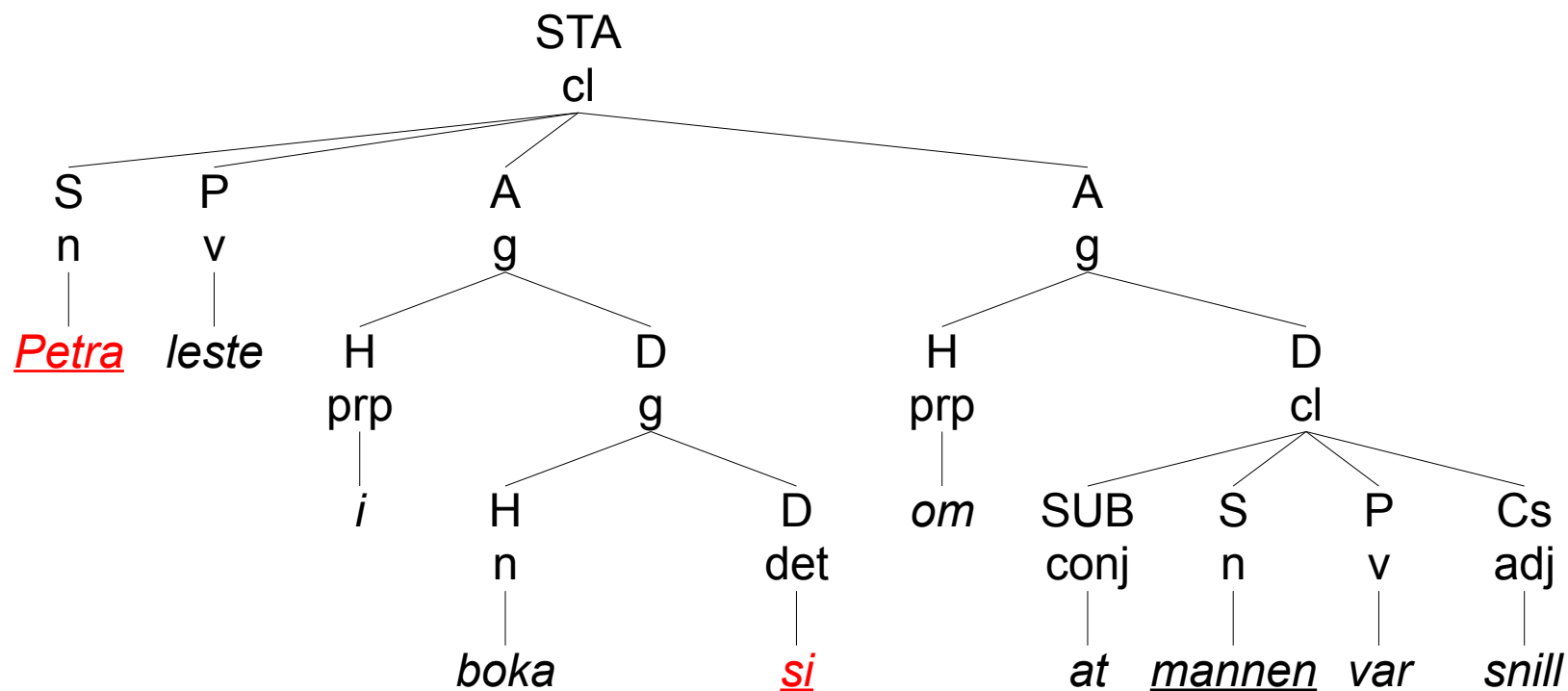

- Hypotese: Et refleksivt pronomen må referere til et ord lenger til venstre i setningen.

Pronomenbinding

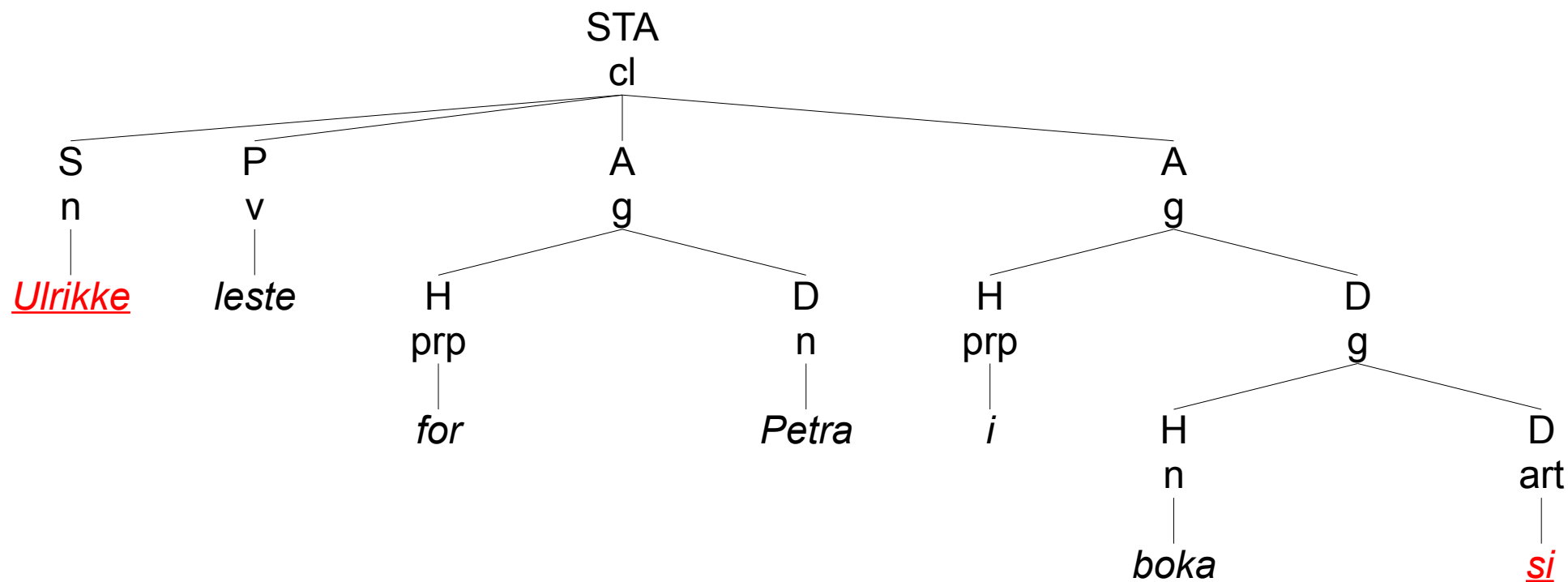

- Hypotese: Et refleksivt pronomen må referere til et *subjekt* som står til venstre for det i setningen, ikke et hvilket som helst ledd.

Pronomenbinding

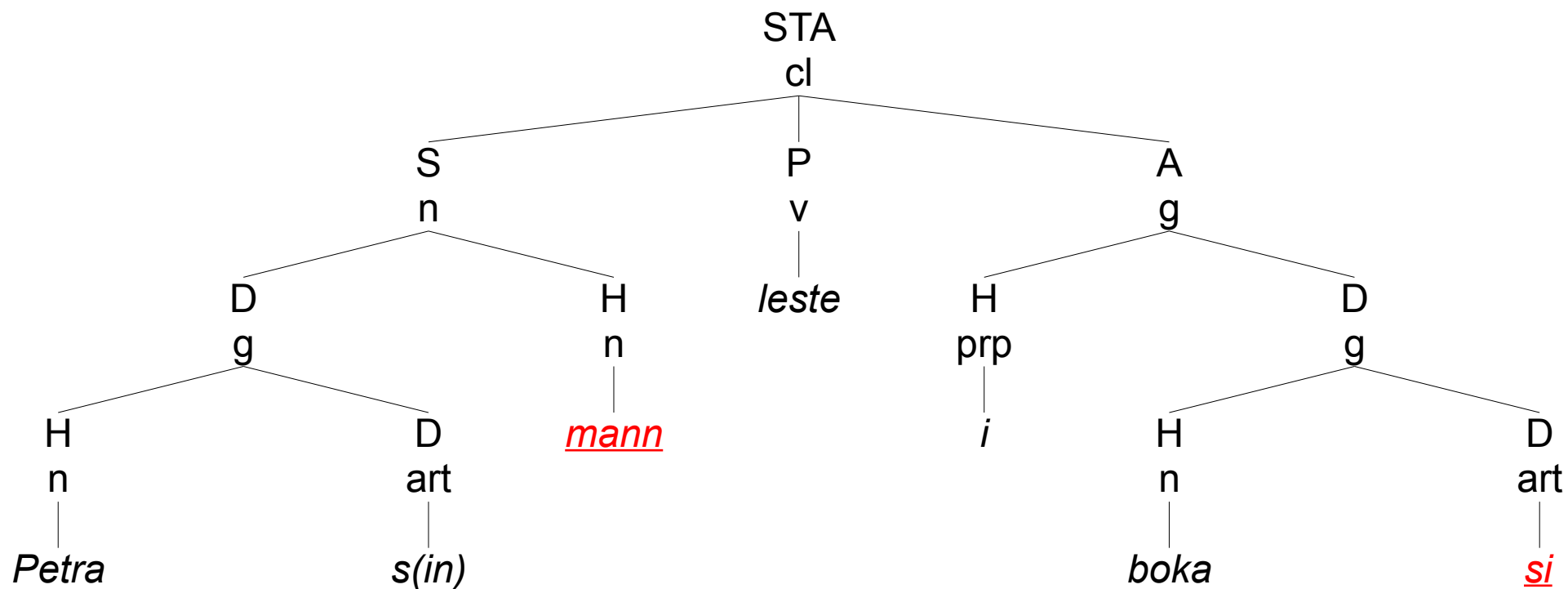

- Hypotese: Et refleksivt pronomen må vise til *ordet til høyre i et subjekt* som står til venstre for det i setningen.

Pronomenbinding

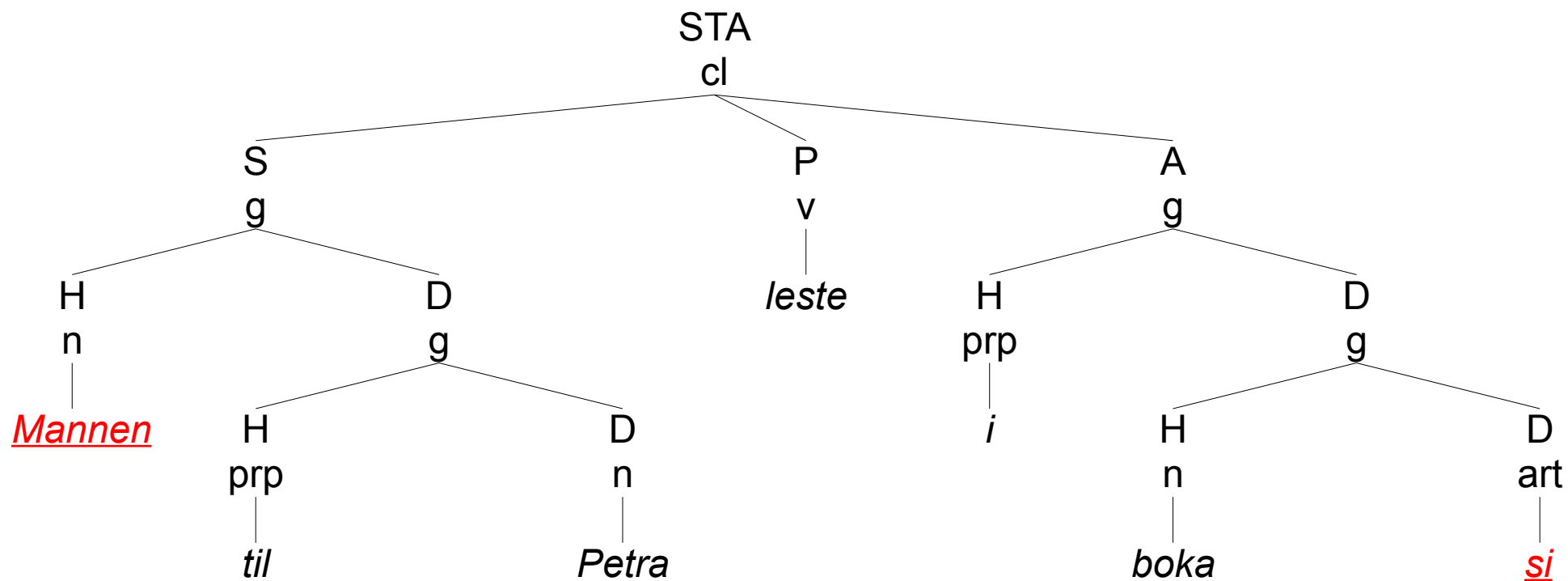

- Hypotese: Et refleksivt pronomen må vise til *ordet til venstre i et subjekt* som står til venstre for det i setningen.

Pronomenbinding

- Et refleksivt pronomen viser alltid tilbake til hodet/kjernen i subjektet.

Petra leste i boka si om at mannen var snill.

Ulrikke leste for Petra i boka si.

Petras mann leste i boka si.

Mannen til Petra leste i boka si.

Pronomenbinding

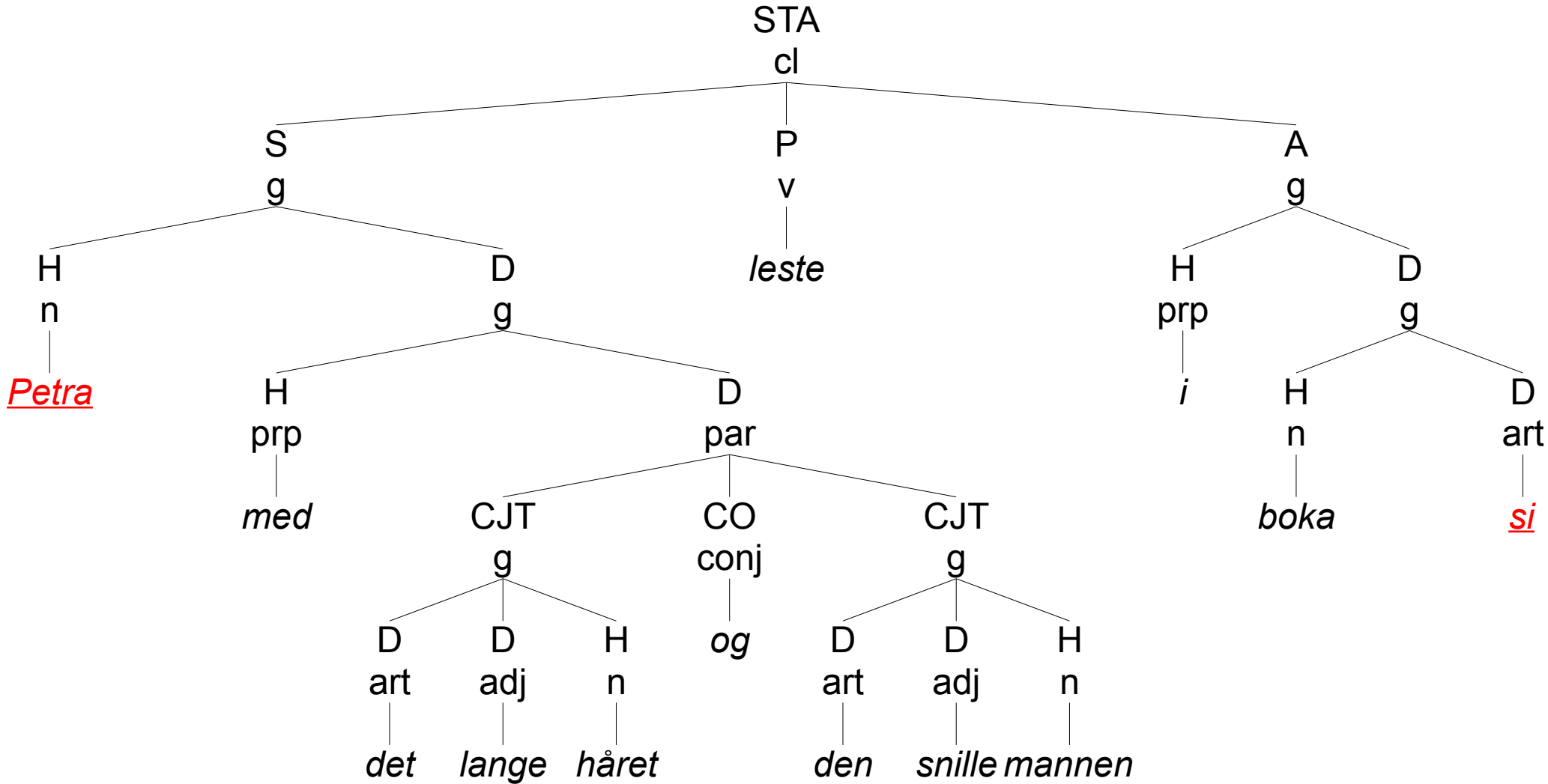

Pronomenbinding

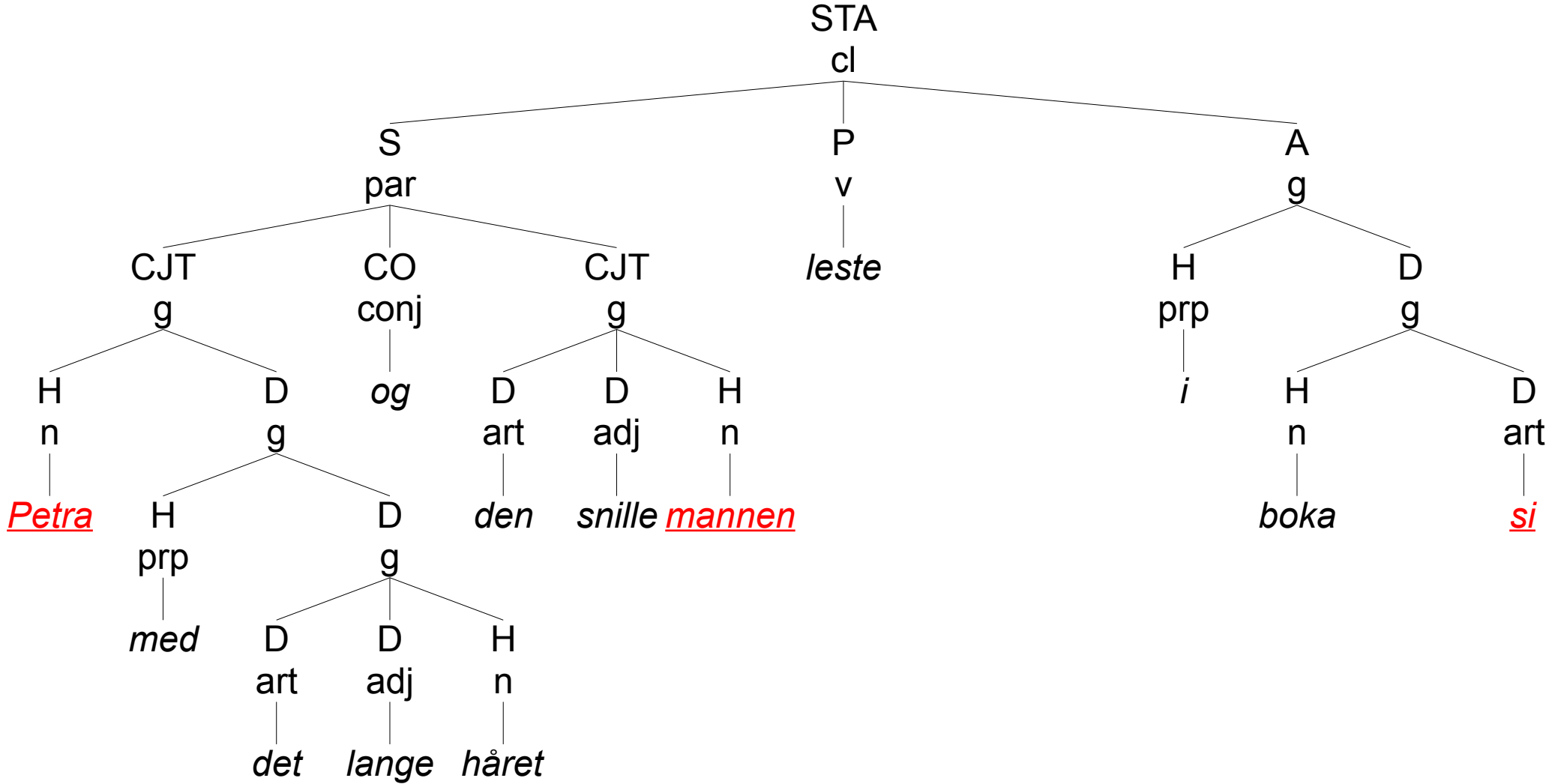

V2, adverbialtilhørighet og pronoménbinding viser at

- setninger er bygd opp av ledd, ikke av enkeltord
- setninger er hierarkisk ordnet
- setninger har en kjerne og en eller flere modifikatorer

Setningstyper i VISL

STA	Fortellende setning	(statement)	Jeg spiser fisk.
QUE	Spørresetning	(question)	Spiser du fisk?
COM	Bydesetning	(command)	Spis fisk!
EXC	Utrop	(exclamative)	Æsj!

Setningsledd i VISL

S Subjekt

Sf/Sr Foreløpig og egentlig subjekt

P Verbal

Od Direkte objekt

Oi Indirekte objekt

A Adverbial

Cs Subjektspredikativ

Co Objektspredikativ

SUB Underordnende konjunksjonal

Sideordningsledd

CO Koordinator

CJT Konjunkt

par paratagme (sideordning)

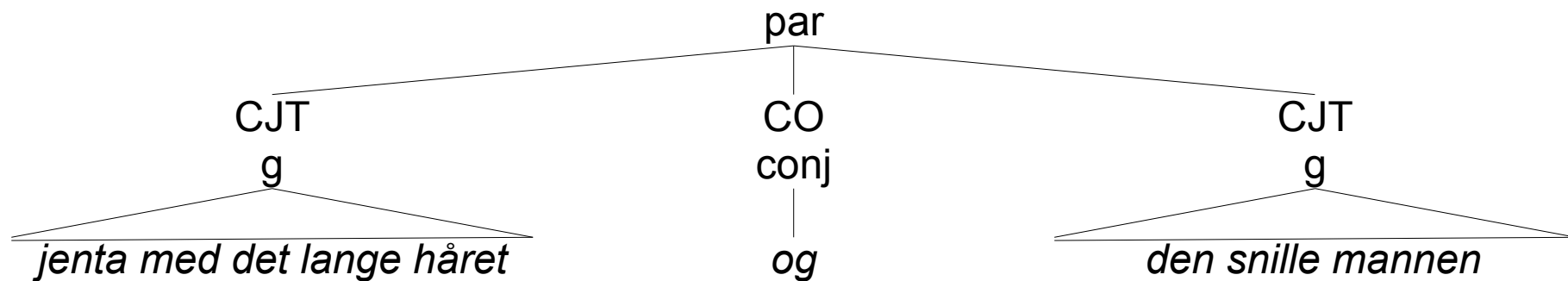

Gruppeledd

H Hode/kjerne

D Dependent/modifikator

g gruppe (frase)

cl setning

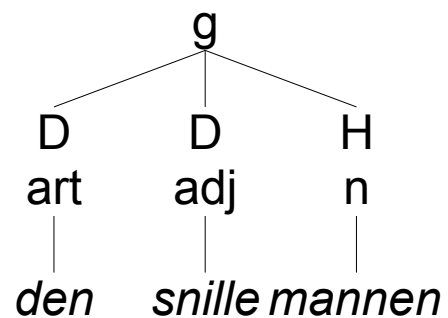
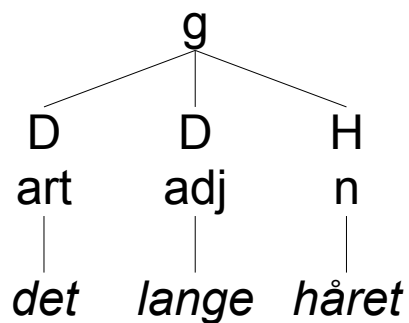

Underordnende konjunksjonal

- Underordnende konjunksjonal (eller subjunksjonal, SUB) brukes for å gi de underordnende konjunksjonene en setningsleddanalyse
- Infinitivmerket regnes også som et underordnende konjunksjonal
- Infinitiver (med og uten utfylling) regnes som leddsetninger, basert på syntaktisk likhet med finite setninger

Barna likte at vi leste eventyr.

Barna likte å lese eventyr.

Jeg lover at jeg skal komme.

Jeg lover å komme.

Subjekter

- Tre typer:

S Subjekt

Sf Formelt subjekt

Sr Egentlig subjekt

Det sitter en gammel mann på benken. (Sf og Sr)

Dørene lukkes. (S)

Det går alltid et tog. (Sf og Sr)

Det regner. (Sf)

Sentence: Nach dem Gottesdienst gibt der Pfarrer der Gemeinde die Hand

Function: S Sf Ss P Od Oi Of Op Cs Co fC A SUB CO CJT D H UTT STA QUE COM EXC PER X

Form: n prop v adj adv art pron prp conj num infm intj cl par g x

- Select All
- Clear Selection
- Combine Nodes
- Reveal Node
- Show Structure
- Show Daughter
- Show Mother
- Expand/Collapse

Tool: Od
 Mode: Label
 Keys:

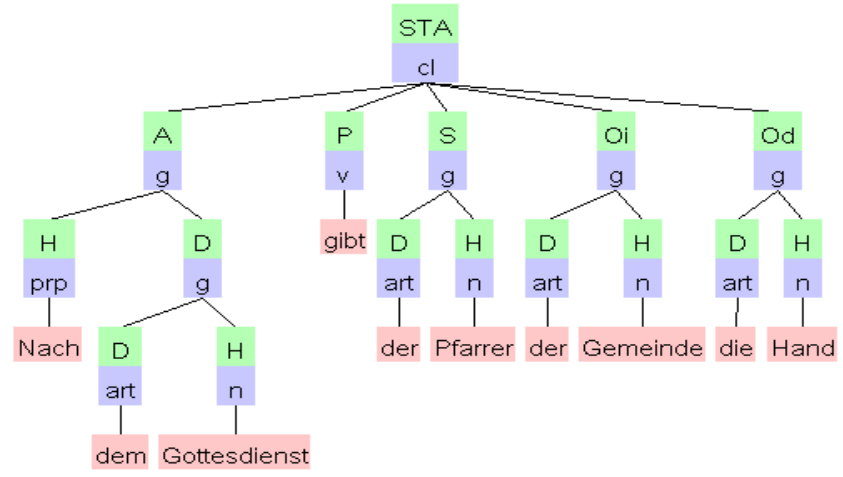

Analysis 1 of 1
 Time used: 2:40
 Completed: 98%
 Errors: 0

Sehr gut!

Sentence: It was Cumberland who dictated the time of the coming battle .

Function: S Sf P Od Oi Of Cs Co A SUB CO CJT D H UTT STA QUE COM EXC PER

Form: n v adj adv art pron prp conj num infm intj cl par g

- Select All
- Clear Selection
- Combine Nodes
- Reveal Node
- Show Structure
- Show Daughter
- Show Mother
- Expand/Collapse

Tool: Od
 Mode: Label

Keys:

